

Donaldson
BOFA™

AD Oracle Pro OS

AD Oracle Pro OS Connect

Système d'extraction des fumées

Manuel de l'utilisateur

Informations sur l'installation, le fonctionnement et l'entretien



Ce manuel contient des mesures de précaution spécifiques à prendre pour garantir la sécurité des travailleurs. L'image illustrant l'avertissement de danger définit les consignes et avertissements de sécurité contenus dans le présent manuel. Il est INTERDIT d'installer, de faire fonctionner ou d'exécuter des travaux d'entretien sur ce système sans avoir préalablement lu et compris les consignes, les mesures de précaution et les avertissements énoncés dans ce manuel.

Anglais
Langue du manuel original

UM-AD-ORACLE PRO OS AND CONNECT-BOFA-FR
Révision 2.7

Service technique Donaldson BOFA

En cas de défaillance de votre système, veuillez vous reporter à la section relative au dépannage dans le présent manuel. Si le problème persiste, veuillez :

- Veuillez consulter notre site Internet à l'adresse donaldsonbofa.com pour une assistance en ligne.
- Ou contactez l'assistance téléphonique au :
 - RDM : +44 (0) 1202 699 444 (Lun-Ven, 9 h-17 h GMT)
 - États-Unis : +1 (618) 205 5007 (Lun-Ven 9 h-17 h HNC).
- Email :
 - RDM : bofatechnical@donaldson.com
 - États-Unis : bofatechnicalus@donaldson.com

N° de série

Pour référence ultérieure, entrez les détails de votre système dans les cases prévues. Le numéro de série se trouve sur la plaque signalétique se trouvant sur le côté/à l'arrière du système.

Table des matières

1	Vue d'ensemble	5
1.1.	Vue avant du AD Oracle Pro OS et Connect	5
1.2.	Vue arrière du AD Oracle Pro OS et Connect	6
1.3.	Vue d'ensemble du panneau de commande	7
2	Informations de sécurité	8
2.1.	Remarques de sécurité importantes	8
2.2.	Étiquettes d'avertissement et d'information	9
2.3.	Avertissement lié au risque d'incendie	10
3	Avant l'installation	11
4	Installation.....	13
4.1.	Méthodes de captage des fumées	13
4.2.	Directives générales pour une installation réussie	13
4.3.	Bras flexible et buse d'extraction	13
4.4.	Produits mobiles	13
4.5.	Enceintes	13
4.6.	Armoires	14
4.7.	Raccordement au système d'extraction	14
4.8.	Évacuation de l'air filtré vers l'extérieur	14
4.8.1.	Pot d'échappement - évacuation à l'air libre	14
4.8.2.	Pot d'échappement - Embout d'évacuation à l'air libre	14
4.9.	Connectivité	15
4.10.	Raccordement à l'alimentation électrique	15
4.11.	Signal d'arrêt/de démarrage à distance (standard)	16
4.12.	Signal de système OK (standard)	16
5	Fonctionnement	17
5.1.	Mise en marche du système d'extraction	17
5.2.	Cycle de mise sous tension	17
5.3.	Accès au menu et première mise en fonctionnement	17
5.4.	Paramètres	17
5.4.1.	Changement des systèmes d'affichage	18
5.4.2.	Activation de la fonction d'exécution automatique	18
5.4.3.	Modification de la langue	18
5.5.	Informations	18
5.6.	Assistance	19
5.7.	Luminosité	19
5.8.	Test de fonctionnement	19
5.9.	Commande de fonctionnement	20
5.9.1.	Mode Arrêt	20
5.9.2.	Mode Fonctionnement	20
5.10.	Réglage du débit d'air souhaité	21
5.10.1.	Réglage du débit d'air	21
5.11.	État système des filtres et du ventilateur	21
5.11.1.	Indicateur du niveau de blocage du filtre	21
5.11.2.	Avertissement d'installation incorrecte du filtre	22

5.11.3.	État d'entrée	22
5.11.4.	Diagnostic du ventilateur	22
5.11.5.	État du filtre	23
5.11.6.	Température du système	23
6	Entretien	24
6.1.	Entretien R.-U.	24
6.2.	Entretien général	24
6.2.1.	Nettoyage du système d'extraction	24
6.3.	Remplacement des filtres	24
6.3.1.	Remplacement du préfiltre	25
6.3.2.	Remplacement du filtre combiné	25
7	Écran du système	27
7.1.	Connectivité USB	27
7.1.1.	Transfert/téléchargement	27
8	Dépannage	29
8.1.	Indicateur de défauts	29
8.2.	Alarmes du système	29
8.2.1.	Protection thermique	29
8.2.2.	Tuyau obstrué	30
8.2.3.	Filtre combiné non installé correctement	30
8.2.4.	Surchauffe de la carte du Pro OS	30
8.2.5.	Défaut système	30
8.2.6.	Capteur COV	30
8.2.7.	Ajustement automatique	30
8.3.	Défaut du ventilateur	31
9	Pièces de rechange	32
9.1.	Pièces détachées consommables	32
9.2.	Protocole d'entretien	32
9.3.	Mise au rebut du filtre	32
10	Caractéristiques du système	33
11	Coordonnées	34
12	Rapport d'inspection	35

1 Vue d'ensemble

1.1. Vue avant du AD Oracle Pro OS et Connect

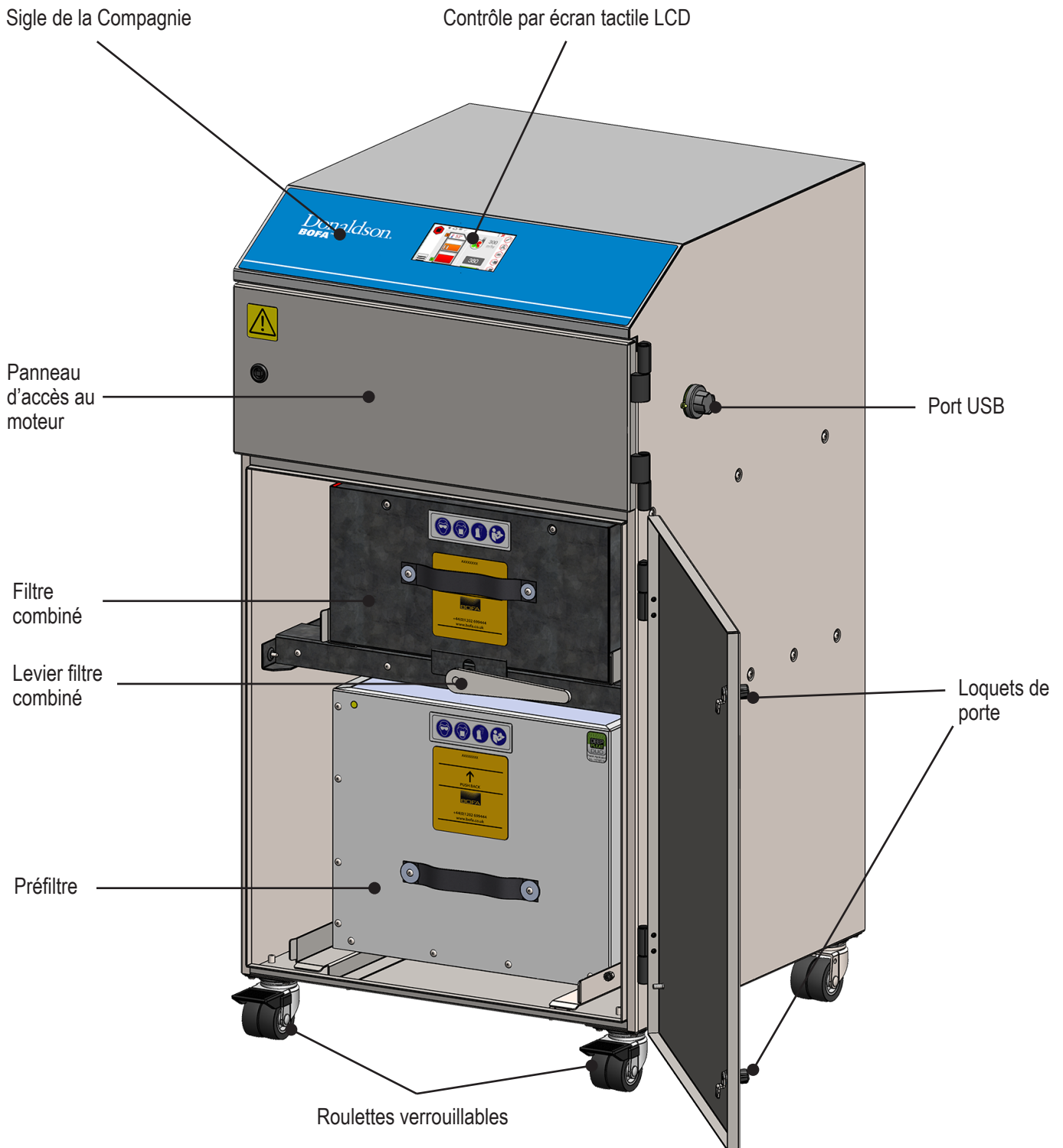

1.2. Vue arrière du AD Oracle Pro OS et Connect

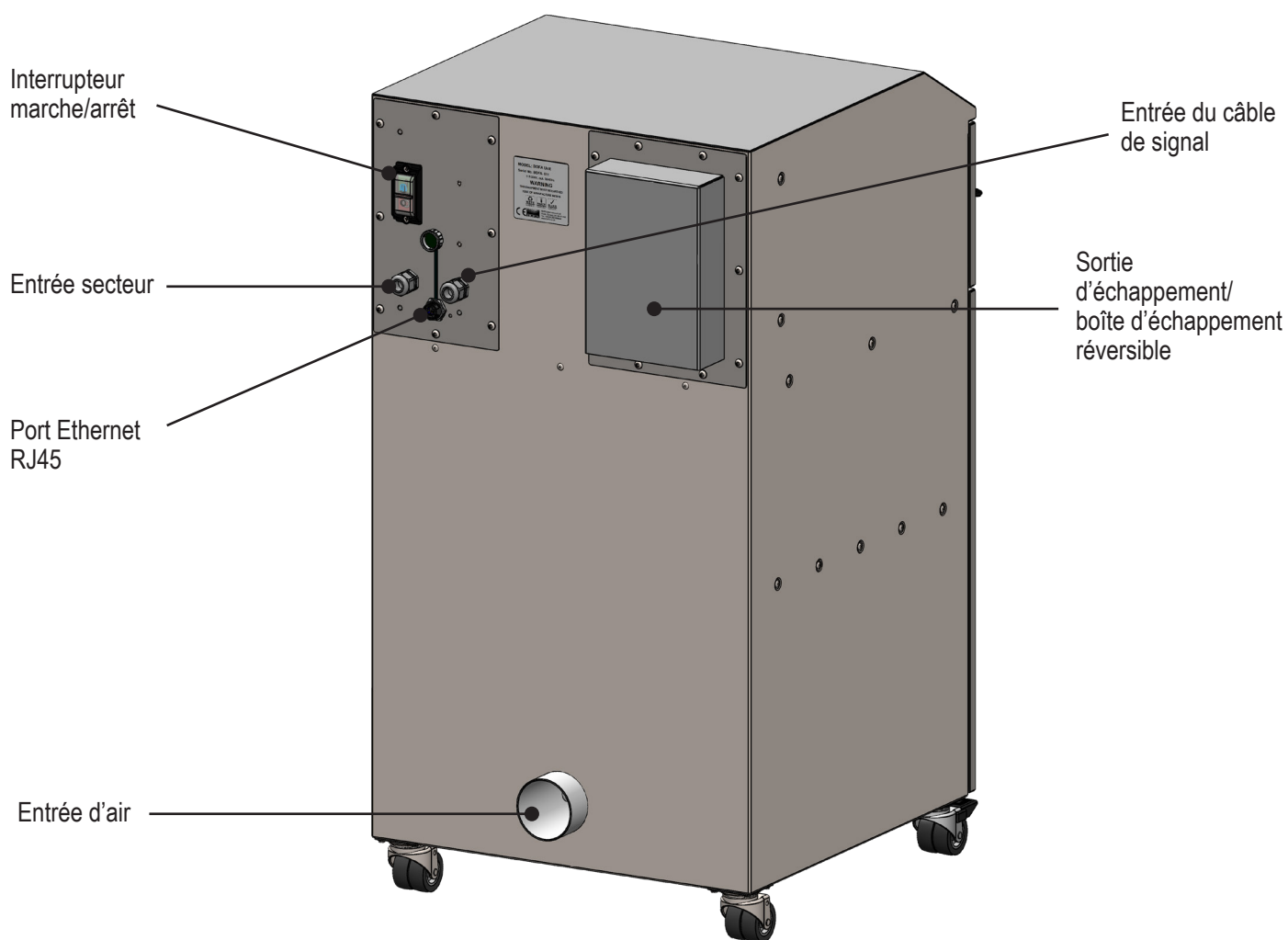

1.3. Vue d'ensemble du panneau de commande

Le schéma ci-dessous donne un aperçu des fonctionnalités de l'écran tactile.

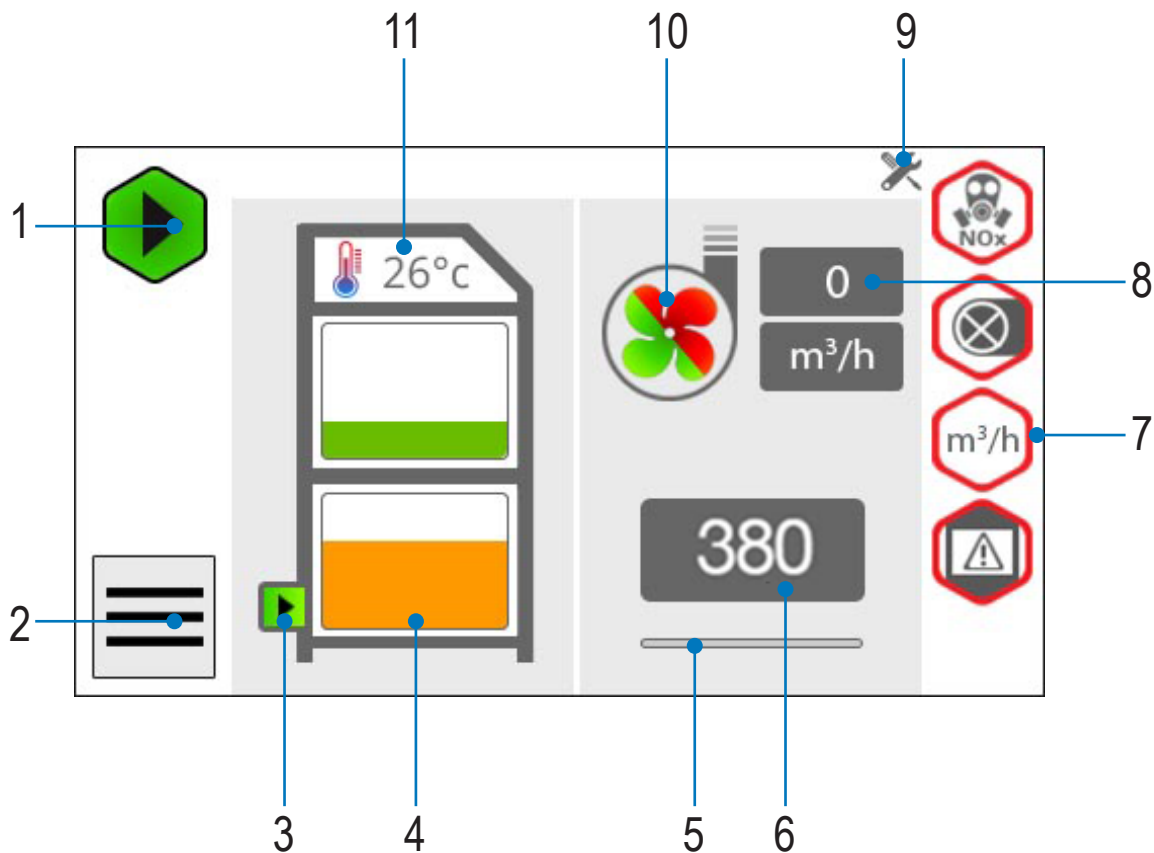





Numéro	Fonctionnalité	Fonction	Permet de passer à :
1.	Commande de fonctionnement	Permet à l'opérateur d'arrêter/de démarrer l'extraction.	
2.	Menu		Écran du menu
3.	Indication système	Indication visuelle de l'état de l'entrée	Écran d'information sur le système
4.	Témoin de filtre	Indication visuelle de l'état du filtre.	Écran des données utiles sur le filtre
5.	Indication du niveau du débit d'air	Indication visuelle du point de consigne du débit par rapport au point de consigne maximal.	
6.	Point de consigne du débit d'air	Indication visuelle du point de consigne du débit d'air.	Écran de réglage du débit d'air
7.	Barre des notifications d'alarme	Indication visuelle des états d'alarme. Affiche les alarmes activées.	Écran des alarmes
8.	Flux réel	Indication visuelle du flux système. La valeur peut être configurée en CFM ou en m³/h.	
9.	Entretien du système	Toujours affiché. Permet à l'utilisateur d'accéder à l'écran d'assistance.	
10.	État du ventilateur	Indication visuelle de l'état du ventilateur.	Écran de diagnostic du ventilateur
11.	Niveau de température	Indication visuelle de la température interne du système. La valeur peut être définie en °F ou en °C.	

2 Informations de sécurité

2.1 Remarques de sécurité importantes

À propos des symboles utilisés sur le système d'extraction et auxquels il est fait référence dans ce manuel.

SYMBOLE	Signification	
	DANGER	Renvoie à un danger imminent. Si le danger n'est pas évité, il peut entraîner la mort ou des blessures graves (invalidantes). Veuillez consulter le guide lorsque ce symbole est affiché.
	AVERTISSEMENT	Renvoie à une situation potentiellement dangereuse. Si elle n'est pas évitée, elle peut entraîner la mort ou des blessures graves. Veuillez consulter le guide lorsque ce symbole est affiché.
	ATTENTION	Renvoie à une situation potentiellement dommageable. Si elle n'est pas évitée, des dommages pourraient être causés au produit ou à un objet présent dans son environnement.
	IMPORTANT (Se reporter au manuel)	Renvoie à des conseils sur le maniement de l'appareil et à d'autres informations particulièrement utiles. Il ne s'agit pas d'une situation dangereuse ou dommageable. Se reporter au guide dès que ce symbole apparaît.

Déclaration UE

Le système a été conçu pour répondre aux exigences essentielles de santé et de sécurité de la directive Machines 2006/42/CE, de la directive Basse tension 2014/35/CE et de la directive CEM 2014/30/UE. Pour obtenir le document complet et de plus amples informations, veuillez contacter l'équipe technique à :

- États-Unis : bofatechnicalus@donaldson.com
- RDM : bofatechnical@donaldson.com

Sécurité électrique

Le système a été conçu pour répondre aux exigences essentielles de santé et de sécurité de la directive basse tension 2014/35/CE. Les exigences de la directive CEM 2014/30/UE ont également été respectées.

Avertissement

Lors de l'utilisation avec le carter de ventilateur ouvert, des composants sous tension à 230/115 volts sont accessibles. Veillez à ce que les dispositions relatives à la manipulation des composants sous tension soient toujours respectées.

Important

Pour réduire les risques d'incendie, d'électrocution ou de blessures :

1. Toujours couper l'alimentation secteur avant d'enlever le panneau d'accès au ventilateur.
2. Utiliser cet appareil uniquement tel que décrit dans le présent guide.
3. Connecter le système à une prise de courant correctement mise à la terre.

Risques pour les yeux, le système respiratoire et la peau

Une fois utilisés, les filtres à l'intérieur du système d'extraction peuvent contenir un mélange de particules dont la taille peut être inférieure au micron. Quand les filtres usagés sont retirés, certaines particules peuvent se retrouver en suspension dans la zone de respiration ou les yeux de l'opérateur.

De plus, en fonction des substances traitées, les particules peuvent provoquer des irritations cutanées

Ce système ne doit pas être utilisé lors de processus générant des étincelles ou des poussières et gaz explosifs sans la mise en œuvre de mesures de précautions supplémentaires.

	ATTENTION	Toujours s'équiper d'un masque, de chaussures de sécurité, de lunettes et de gants lors du changement de filtres usagés.
---	-----------	--

Choix du charbon





Veuillez noter que le support se trouvant dans le filtre à gaz installé dans le système d'extraction est en mesure d'absorber une grande quantité de composés organiques. Cependant, il est de la responsabilité de l'utilisateur de s'assurer que ce support est adapté à l'usage spécifique qu'il veut en faire.

Usage prévu

L'équipement a été conçu pour l'extraction et la filtration des fumées d'une variété d'applications. Toutefois, il revient aux utilisateurs de s'assurer que l'équipement est correctement installé et convient à l'application. Ce système d'extraction ne doit pas être utilisé en milieux humides ou pour l'extraction de fumées contenant de l'acide.

2.2. Étiquettes d'avertissement et d'information

La liste suivante détaille les étiquettes utilisées sur votre équipement.

SYMBOLE	Signification	
	LUNETTES, GANTS ET MASQUE	Ce symbole s'affiche sur les filtres, indiquant ainsi que des lunettes, des gants et des masques de protection sont indispensables pendant la manipulation des filtres usagés.
	NE PAS COUVRIR	Ne pas recouvrir les fentes ou trous d'aération se trouvant sur les panneaux, à proximité de l'étiquette.
	DANGER ÉLECTRIQUE	Le retrait des panneaux portant cette étiquette peut exposer l'utilisateur à des composants potentiellement sous tension.
	AVERTISSEMENT	L'alimentation électrique doit être coupée avant que le panneau portant cette étiquette ne soit ouvert/enlevé.

REMARQUE : Si l'équipement est utilisé d'une manière autre que celle spécifiée par le fabricant, la protection fournie par l'équipement peut être compromise.

2.3. Avertissement lié au risque d'incendie

Dans l'éventualité peu probable où une braise enflammée ou une étincelle serait entraînée dans le système d'extraction de fumées, les filtres pourraient s'enflammer. Bien que l'incendie résultant soit généralement retenu dans l'extracteur, les dommages causés au système d'extraction peuvent être importants.

Il est donc essentiel de minimiser cette possibilité en procédant à une évaluation appropriée des risques afin de déterminer :

- a). Si une protection anti-incendie supplémentaire doit être installée.
- b). Les procédures de maintenance appropriées pour prévenir toute accumulation de débris qui pourrait s'enflammer.

Ce système d'extraction ne doit pas être utilisé dans des processus où des étincelles peuvent se produire, avec des poussières et des gaz explosifs, ou avec des particules pouvant être pyrophoriques (qui peuvent s'enflammer spontanément), sans la mise en œuvre de mesures de précaution supplémentaires. Il est essentiel que les buses ou autres dispositifs d'extraction/de captage des fumées et les tuyaux/canalisation soient nettoyés régulièrement pour éviter l'accumulation de débris potentiellement inflammables.

3 Avant l'installation

Avant l'installation, vérifiez le système d'extraction à la recherche de dommages.

Tous les emballages doivent être retirés avant que le système ne soit branché sur secteur.

Veillez lire toutes les instructions énoncées dans ce manuel avant d'utiliser ce système d'extraction.

1. Déplacez le système à son emplacement d'installation et retirez l'emballage extérieur.
Ce système doit être installé dans une zone bien ventilée.
2. Ouvrez la porte avant et débarrassez le système de la mousse protectrice ou des sangles. Veillez à ce qu'un espace de 20"(500 mm) soit disponible autour des parties aérées du système afin de garantir une circulation d'air adéquate.
3. Une fois le système positionné, verrouillez les deux roulettes avant.

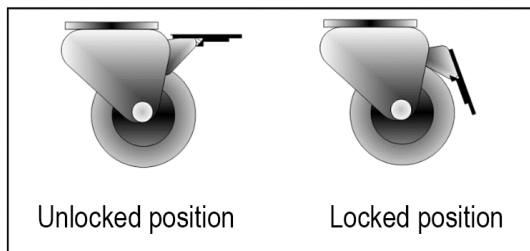

	ATTENTION	En raison du poids du système d'extraction, un équipement de levage approprié doit être utilisé et des mesures de précaution adéquates prises (voir la section sur les caractéristiques du système pour obtenir les détails sur le poids du produit).
	ATTENTION	Ne bloquez ni ne recouvrez les fentes d'aération du système d'extraction, car cela réduirait fortement la circulation d'air et pourrait endommager l'appareil.
	ATTENTION	Les orifices d'échappement ne doivent en aucun cas être recouverts. Cela réduira le flux d'air et pourrait provoquer une surchauffe.

4. Vérifiez que les filtres sont correctement positionnés avant de refermer la porte et de la verrouiller.

Remarque : une alarme se déclenche si le filtre combiné n'a pas été correctement installé.

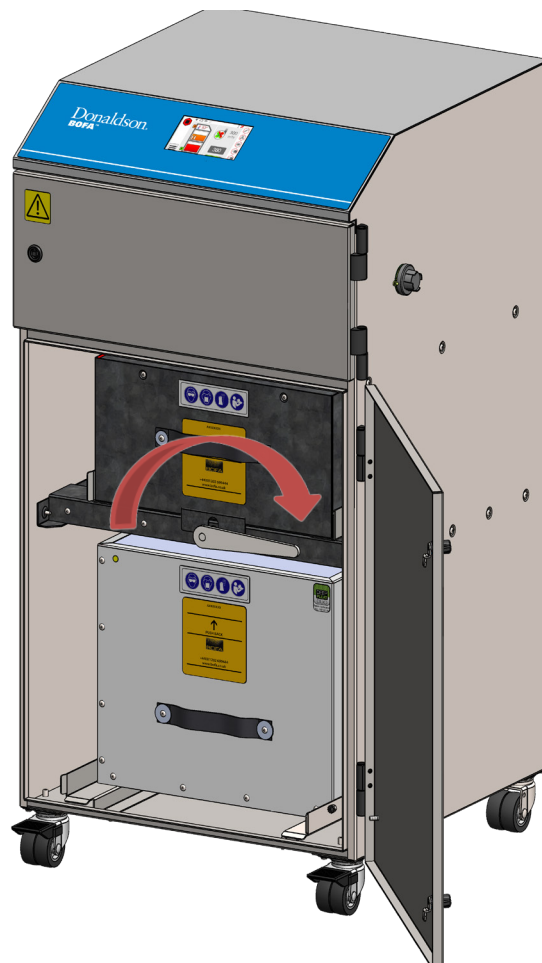

4 Installation

Le système a été conçu pour évacuer et filtrer les fumées qui peuvent contenir des particules potentiellement nocives générées pendant les processus de fabrication. Ces substances dangereuses sont captées par le système de filtration, puis l'air épuré est renvoyé dans le milieu ambiant.

4.1. Méthodes de captage des fumées

Les fumées sont en général captées par l'une des trois méthodes suivantes.

- Bras/buse flexibles
- Enceintes
- Armoires

4.2. Directives générales pour une installation réussie

Le marquage/codage au laser est utilisé à titre d'exemple dans les sections et images suivantes.

- Réduisez la longueur des conduits au minimum.
- Évitez que la tuyauterie présente des coudes/courbures serré(e)s.
- Évitez de nombreux coudes/courbures sur la tuyauterie.
- Utilisez un conduit de grand diamètre si possible.
- Positionnez l'outil de captage aussi près que possible du repère (sur les lignes à grande vitesse, positionnez l'outil de captage légèrement en aval).

4.3. Bras flexible et buse d'extraction

- Le bras qui reste immobile doit être monté le plus près possible du repère à l'aide des clips fournis.
- Dévissez le connecteur enfichable de l'autre côté du flexible.
- Coupez le flexible pour l'adapter à la distance de raccordement au système d'extraction et emboîtez-le sur l'arrivée de l'extracteur.

L'air de purge doit, si possible, être limité au minimum pour éviter tout échappement de fumée au niveau de la buse. Les lignes à grande vitesse peuvent nécessiter des buses plus grandes des deux côtés du produit en raison des turbulences créées par la vitesse du produit (par ex. lignes de mise en bouteille).

4.4. Produits mobiles

Dans les cas où le produit traverse la tête de marquage fixe, la buse de captage doit être installée le plus près possible de la zone de marquage, sur le côté vers lequel s'achemine le produit.

4.5. Enceintes

Le flexible et la buse d'extraction peuvent être fixés à l'enceinte entourant la zone de marquage à condition que le point d'extraction soit compris entre 1,96" et 2,95" (50 et 75 mm) du point de marquage.

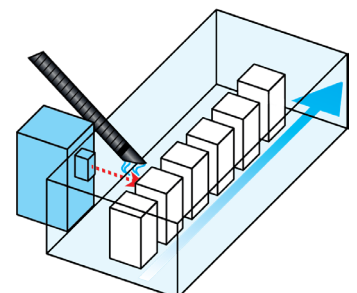
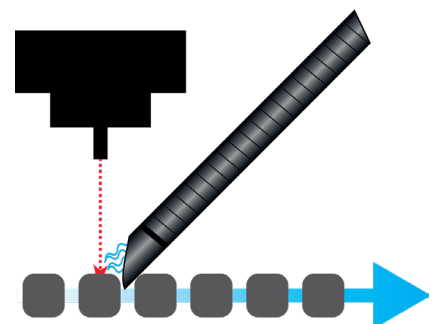

4.6. Armoires

En général, les armoires ont un embout mâle de 2,95" (75 mm) ou de 3,93" (100 mm) destiné à l'extraction des fumées. Pour un rendement optimal, utilisez un flexible du même diamètre que celui de l'embout mâle et réduisez l'extrémité se connectant au système d'extraction si nécessaire. **Le tuyau doit être aussi court que possible.**

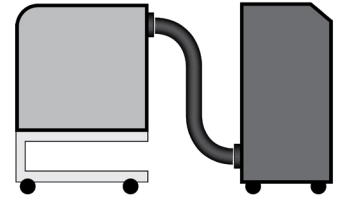

4.7. Raccordement au système d'extraction

Toutes les tuyauteries doivent être installées et raccordées au système d'extraction avant qu'il ne soit mis en marche.

4.8. Évacuation de l'air filtré vers l'extérieur

Ce système d'extraction est équipé d'un caisson d'extraction réversible. Celui-ci offre un point de raccordement qui permet de relier le tuyau d'échappement. Il est important de réduire la conduite au minimum afin de limiter la contre-pression dans le système.

4.8.1. Pot d'échappement - évacuation à l'air libre

Si le pot d'échappement est configuré comme illustré ci-dessous, les gaz s'échapperont à l'air libre depuis le bas du pot d'échappement. Pour démonter et configurer en tant qu'embout d'évacuation, suivez la procédure décrite ci-dessous.

1. Coupez l'alimentation du système d'extraction.
2. À l'aide d'une clé Allen, desserrez et retirez les 10 vis à tête cylindrique hexagonale creuse M5 et les rondelles en fibre qui fixent le pot d'échappement à l'arrière du système d'extraction.
3. Retournez le pot d'échappement de manière à ce que l'embout d'évacuation soit orienté vers l'extérieur.
4. Remettez en place les 10 vis à tête cylindrique hexagonale creuse M5 et les rondelles en fibre et serrez jusqu'à ce qu'elles soient bien fixées.
5. Rebranchez l'alimentation électrique.

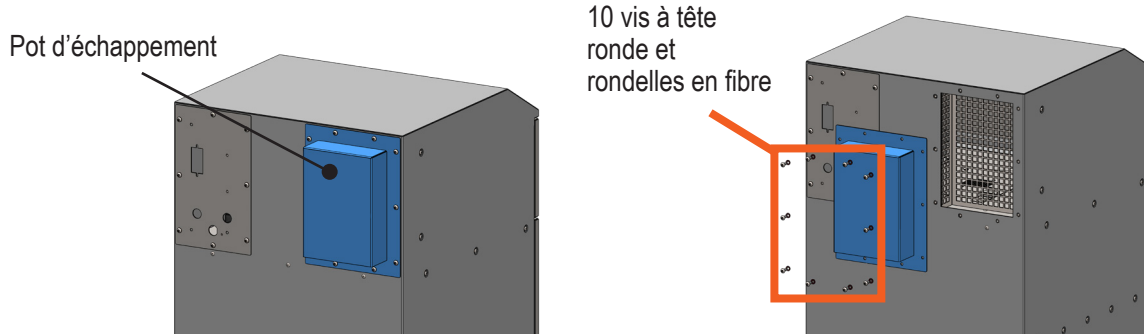

4.8.2. Pot d'échappement - Embout d'évacuation à l'air libre

Si le pot d'échappement est équipé d'un embout tourné vers l'extérieur (comme illustré ci-dessous), un tuyau peut être raccordé à l'embout pour évacuer les gaz d'échappement où vous le souhaitez, à l'intérieur ou à l'extérieur du bâtiment. Pour démonter et configurer le pot d'échappement (pour évacuation à l'air libre), suivez la procédure décrite ci-dessous.

1. Coupez l'alimentation du système d'extraction.
2. À l'aide d'une clé Allen, desserrez et retirez les 10 vis à tête cylindrique hexagonale creuse M5 et les rondelles en fibre qui fixent le pot d'échappement à l'arrière du système d'extraction.
3. Retournez le pot d'échappement de manière à ce que l'embout d'évacuation soit orienté vers l'intérieur.
4. Remettez en place les 10 vis à tête cylindrique hexagonale creuse M5 et les rondelles en fibre et serrez jusqu'à ce qu'elles soient bien fixées.
5. Rebranchez l'alimentation électrique.

Embout d'évacuation

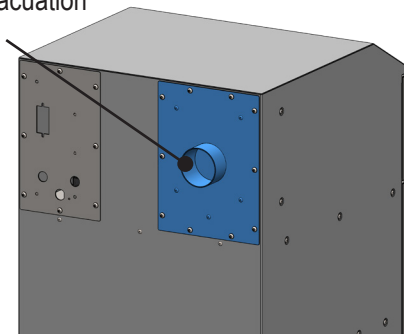
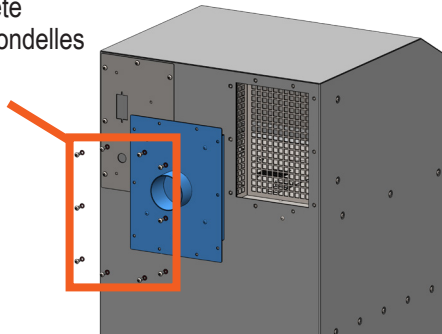
10 vis à tête
ronde et rondelles
en fibre

4.9. Connectivité

Le modèle Pro OS peut se connecter via un port RJ45 situé à l'arrière du système d'extraction. Ce port peut être utilisé comme outil de communication bidirectionnelle, permettant le contrôle du système ainsi que la transmission de données en direct depuis le système d'extraction. Pour plus d'informations sur la méthode de configuration de votre appareil dans l'optique d'assurer une communication avec le Pro OS, veuillez utiliser le document :

SG-PRO OS CONNECT PROTOCOL CONFIGURATION GUIDE-BOFA-US

4.10. Raccordement à l'alimentation électrique

Pour sélectionner la prise d'alimentation électrique adaptée au système, veuillez respecter les spécifications figurant au dos du manuel. Veillez à ce que l'alimentation électrique soit appropriée avant de raccorder le système.

	<p>DANGER ÉLECTRIQUE</p>	<p>Vérifiez l'intégrité du câble d'alimentation électrique. Si le cordon d'alimentation est endommagé, le système d'extraction ne doit pas être relié à la tension secteur. Le cordon d'alimentation ne peut être remplacé que par un ingénieur Donaldson BOFA dans la mesure où un test de sécurité électrique peut être nécessaire après le remplacement.</p>
	<p>ATTENTION</p>	<p>Le système DOIT être relié à une prise correctement mise à la terre.</p>

Important : systèmes triphasés uniquement : Il est très important de s'assurer que le neutre est connecté avant d'allumer le système. Le non-respect de cette consigne pourrait causer des dommages au système d'extraction.

Si votre système a été personnalisé selon vos préférences, veuillez consulter la section relative aux fonctionnalités optionnelles avant de procéder au branchement électrique, car des raccordements supplémentaires peuvent être nécessaires.

Branchez le câble d'alimentation sur une prise électrique isolée.

La prise secteur doit être installée à proximité du système d'extraction. Elle doit être facilement accessible et doit pouvoir être mise sous/hors tension. Le câble doit être correctement disposé afin d'éviter tout risque de trébuchement.

Cet équipement doit être installé conformément aux réglementations locales.

Directive en matière d'essai d'appareils portables

Cet appareil est un produit électrique de Classe I et requiert une mise à la terre. Il contient des dispositifs de protection contre les surtensions de type 3. Au cours des tests d'appareils portables (TAP), la tension d'essai L-E (ligne-terre) et N-E (neutre-terre) doit être limitée à 250 V c.c. pour éviter le déclenchement de la protection contre les surtensions

4.11. Signal d'arrêt/de démarrage à distance (standard)

Permet d'allumer ou d'éteindre le système d'extraction à distance via un signal externe.

Remarque : Il convient de veiller au câblage correct du système pour que le système d'extraction fonctionne convenablement.

Cette configuration nécessite que les conducteurs noir et rouge du câble de signal (se reporter à la section 1 pour l'emplacement) soient connectés à un signal de 12-24 V c.c. L'alimentation électrique externe doit être protégée de la tension secteur par une double isolation.

La tension de service de ce signal est comprise entre 12 et 24 V c.c. Seules des tensions dans cette plage doivent être connectées. Des tensions hors de cette plage peuvent causer des dommages irréversibles sur le circuit imprimé interne.

Câble rouge = +V (plage de 12 V à 24 V)

Câble noir = 0 V

Lorsque le système d'extraction dispose de la tension c.c. adéquate, le ventilateur démarre et garde le débit défini. Si la tension c.c. est coupée, le ventilateur ralentit et s'arrête.

Le système d'extraction doit être allumé et le mode veille désactivé pour que cette option fonctionne.

4.12. Signal de système OK (standard)

Le système d'extraction émet un signal pour alerter l'utilisateur lorsque système est défaillant ou lorsque les filtres sont obstrués.

Cette fonction n'empêche pas le système d'extraction de fonctionner correctement. Toutefois, si elle est présente, le défaut doit être corrigé avant que le système ne soit mis sous tension.

Spécifications de connexion

Ce signal est disponible via les conducteurs vert et blanc du câble de signalisation. Le système fournira un signal ouvert/fermé libre de potentiel qui peut être connecté à une interface externe, à une balise ou à un dispositif d'avertissement respectant les spécifications ci-dessous.

- **Tension d'entrée maximale : 24 V c.a.**
- **Charge de courant maximale : 3 A c.a.**

OU

- **Tension d'entrée maximale : 24 V c.c.**
- **Charge d'entrée maximale : 3 A c.c.**

Lorsque les filtres sont obstrués ou que le système est défaillant (se reporter à la section relative au dépannage), la connexion entre les câbles vert et blanc devient « ouverte ».

Lorsque le système d'extraction fonctionne correctement, la connexion entre les les câbles vert et blanc devient « fermée ».

5 Fonctionnement

5.1. Mise en marche du système d'extraction

Utilisez le commutateur secteur à l'arrière du système d'extraction pour activer l'alimentation. L'écran s'allumera.

Il est recommandé de laisser l'interrupteur marche/arrêt arrière en position Marche et d'utiliser l'écran tactile pour démarrer et arrêter le ventilateur (si l'interface ne le contrôle pas déjà).

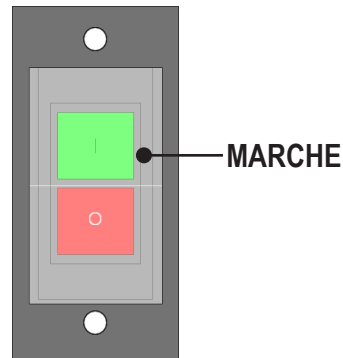

5.2. Cycle de mise sous tension

Une fois que le système d'extraction a été mis en marche, la séquence suivante s'affichera à l'écran.

Arrêt



Chargement



Écran Accueil



5.3. Accès au menu et première mise en fonctionnement

Pendant la première installation, il est recommandé d'accéder à l'écran « Réglages » via l'écran « Menu » pour régler le système d'extraction au besoin.

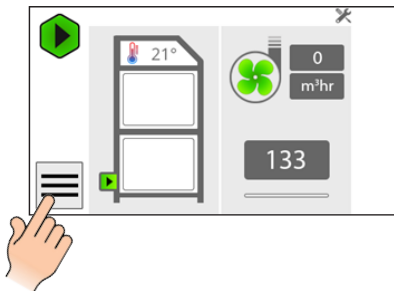

5.4. Paramètres

La fonction de réglage a trois paramètres programmables :

1. Unités d'affichage
2. Exécution automatique
3. Langue

L'accès aux paramètres se fait via les icônes suivantes :

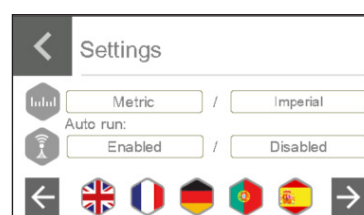
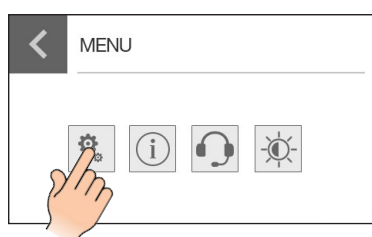

5.4.1. Changement des systèmes d'affichage

Les relevés du débit et de la température peuvent être affichés de deux manières.

1. Température affichée en °C - Débit d'air affiché en m³/h en cas de réglage métrique (par défaut)

OU

2. Température affichée en °F - Débit d'air affiché en CFM en cas de réglage impérial

5.4.2. Activation de la fonction d'exécution automatique

Exécution automatique en MARCHÉ : Le système d'extraction nécessite un signal de démarrage externe comme spécifié à la section 4.10.

Exécution automatique en ARRÊT : Le système d'extraction peut être démarré manuellement grâce au bouton « Play » sur l'écran principal.

5.4.3. Modification de la langue

Le système dispose de vingt-et-une langues programmables. Une fois la langue sélectionnée, le système la modifie automatiquement. Aucun redémarrage n'est nécessaire.

Anglais (par défaut)	Danois
Espagnol	Tchèque
Français	Croate
Allemand	Coréen
Portugais	Japonais
Hongrois	Polonais
Indonésien	Italien
Suédois	Néerlandais
Thaïlandais	Chinois simplifié
Russe	Norvégien
Arabe	

5.5. Informations

- Numéro de série du circuit imprimé
- Version logicielle
- Informations de connexion

Pour accéder à l'écran « Informations », cliquez sur l'icône d'informations :

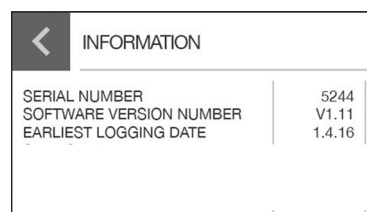
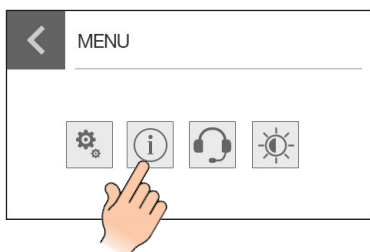

5.6. Assistance

L'écran « Assistance » affiche les coordonnées pour le soutien technique et le service d'aide à la vente. Pour accéder à l'écran « Assistance », utilisez les icônes suivantes :

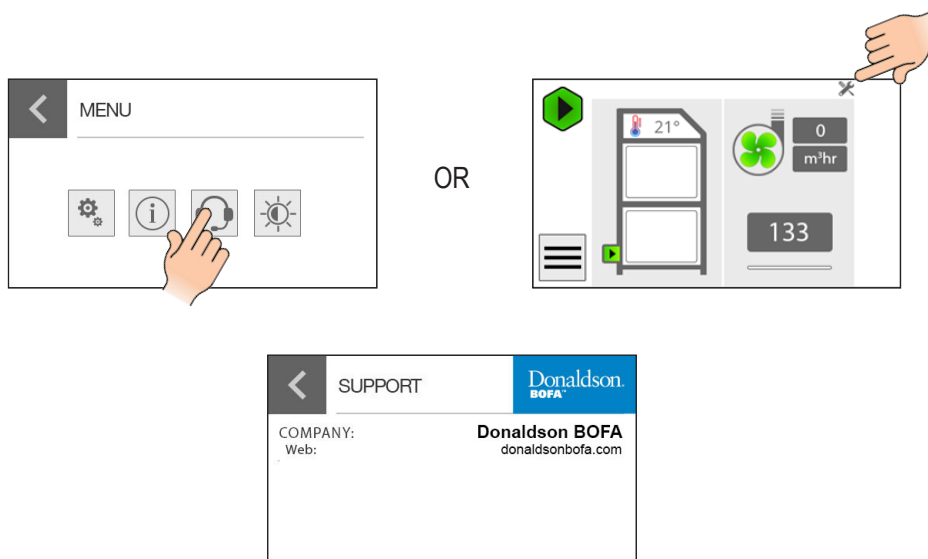

5.7. Luminosité

En sélectionnant l'icône de luminosité, l'utilisateur peut ajuster la luminosité de l'écran.

La luminosité de l'écran peut être diminuée ou augmentée en appuyant sur les boutons - ou +.

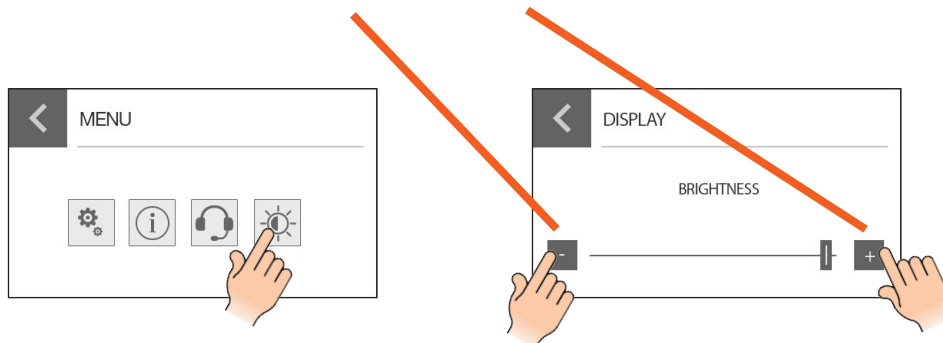

5.8. Test de fonctionnement

Lors de la première mise en service, il est recommandé d'effectuer un test de fonctionnement afin de vérifier l'intégrité des éléments de sécurité du système d'extraction des fumées et d'empêcher le fonctionnement de la machine laser en cas de défaillance ou de problème lors de la configuration initiale.

Pour simuler une panne, tournez le levier du filtre combiné de 180° dans le sens antihoraire, ce qui abaissera le filtre combiné et activera l'alarme d'absence de filtre combiné.

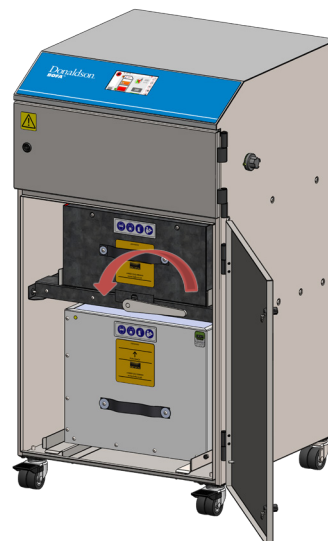

5.9. Commande de fonctionnement

La commande de fonctionnement met le système dans l'un des deux états suivants :

1. Arrêt : Système inactif
2. Marche : Ventilateur actif

Le bouton « Commande de fonctionnement » change d'aspect en fonction de son utilisation, sur la base du mode de fonctionnement du système.

5.9.1. Mode Arrêt

En « mode Arrêt », le ventilateur est inactif et le bouton « Commande de fonctionnement » agit comme un bouton de « démarrage ». La fonction de chargement/téléchargement USB est disponible (inactive dans tous les autres états).

5.9.2. Mode Fonctionnement

En mode fonctionnement, le ventilateur est activé et la « commande de fonctionnement » agit comme un bouton « d'arrêt ».

L'« indicateur de la valeur de consigne » donne une indication visuelle du point de consigne cible par rapport à la valeur maximale pouvant être obtenue.

Remarque : Si l'option d'exécution automatique est activée sur le système d'extraction, le bouton « Commande de fonctionnement » sera grisé et le ventilateur sera contrôlé via le câble d'interface. Une fois la fonction d'exécution automatique désactivée, le système d'extraction ne peut être arrêté que manuellement.

Bouton de commande de fonctionnement

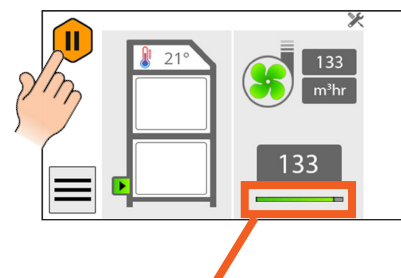
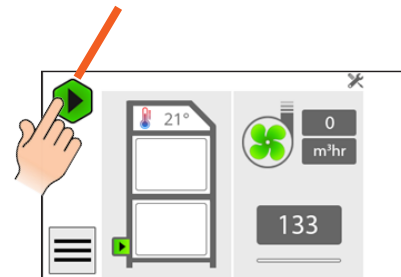

Indication de la valeur de consigne

5.10. Réglage du débit d'air souhaité

Le système est équipé de la fonction de contrôle automatique du débit. Cela permet à l'utilisateur de régler le débit d'air requis. Au fil du temps, lorsque les filtres commencent à se bloquer, le ventilateur augmente automatiquement sa vitesse pour compenser toute perte de performance causée par le fonctionnement limité des filtres partiellement bloqués.



IMPORTANT
(Se reporter au manuel)

Le système d'extraction et toutes les tuyauteries doivent être entièrement installés et connectés avant que le débit d'air ne soit défini.

5.10.1. Réglage du débit d'air

Le débit d'air peut être réglé entre 59 et 217 cfm (100 à 370 m³/h).

1. Appuyez sur le bouton « Point de consigne du débit d'air » (se reporter au schéma ci-dessous pour l'emplacement du bouton).
2. L'écran affiché a un pavé numérique. Les chiffres activés dépendent des limites de flux du système. Les limites de flux du système sont de 100-370. Seuls les chiffres 3 et 7 sont activés au moment de la saisie. Si l'utilisateur entre le chiffre 8, alors le zéro s'activera. Cela permet de s'assurer que seul un point de consigne admissible peut être saisi.
3. Une fois le débit d'air valide saisi, le bouton « Entrée » s'active. Appuyez sur « Entrée » pour enregistrer le point de consigne saisi et pour retourner à l'écran principal.

Le débit réglé sera maintenant maintenu pendant toute la durée de vie du filtre. Lorsque le système d'extraction ne peut plus maintenir le débit défini, une alarme est émise et l'écran indique quel filtre doit être remplacé.

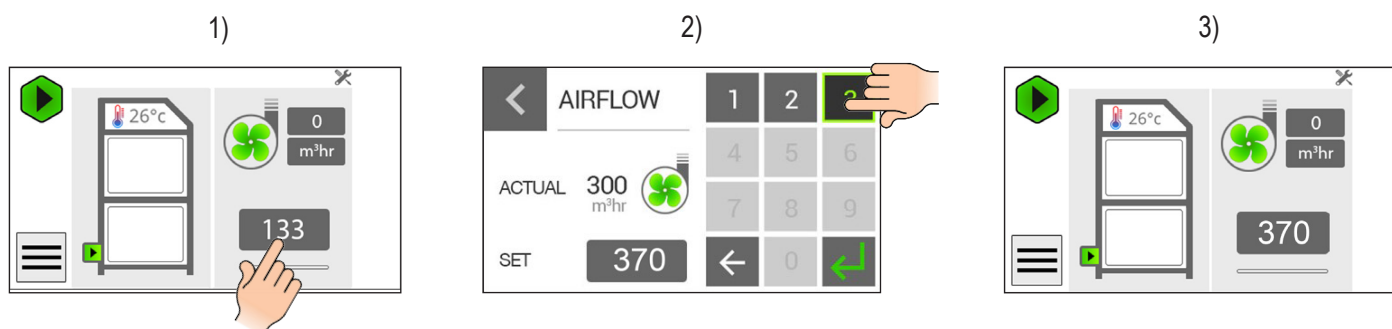

5.11. État système des filtres et du ventilateur

5.11.1. Indicateur du niveau de blocage du filtre

Les icônes « Filtre » se remplissent en fonction de leur valeur de blocage. La couleur des icônes « Filtre » représente leur état. Reportez-vous à la section Entretien pour la procédure de remplacement :

Icône	Couleur	État du filtre
1.	Vert	Blocage inférieur à 75 %.
2.	Orange	Blocage supérieur à 75 %.
3.	Rouge	Blocage complet.

1)



2)



3)



5.11.2. Avertissement d'installation incorrecte du filtre

L'icône « État du filtre » est remplacée par une icône « Triangle d'avertissement » pour indiquer qu'un filtre manquant a été détecté :



Remarque : Ce système d'extraction ne dispose que d'un capteur pour le filtre combiné.

5.11.3. État d'entrée

L'icône « État d'entrée » donne une indication visuelle de l'état du conduit d'entrée :

Icon	Color	Inlet icon status
	Vert	OK
	Orange	Avertissement : Vide élevé au niveau de la tuyauterie.
	Rouge	Défaut : Blocage.

Si l'icône orange ou rouge apparaît, contrôlez le kit de tuyau et l'installation (se reporter à la section relative à l'entretien). Corrigez le problème à l'origine du vide élevé ou du blocage.

Lorsque l'icône « État de l'entrée » ci-dessus est pressée, l'écran « d'information sur le système » ci-contre s'affiche.

La pression différentielle au niveau de chaque section du système est affichée. Un graphique à barres offrant une vue d'ensemble du système s'affiche et permet de visualiser facilement les pressions exercées dans le système.

- Pression d'entrée
- Pression du préfiltre
- Pression du filtre combiné
- Pression totale du système
- Libre : Pression de tête disponible pour le système au débit d'air actuel

Chaque section dispose d'une icône d'avertissement rouge, orange ou verte, laquelle indique l'état de la section.

L'icône « État du ventilateur » s'affiche sur plusieurs écrans. Cliquez sur l'icône pour aller à l'écran « Diagnostic du ventilateur ».

5.11.4. Diagnostic du ventilateur

Chaque ventilateur connecté est accessible via cet écran. La barre de sélection du ventilateur contient le nombre de ventilateurs connectés au système. L'écran affiche les données suivantes sur le ventilateur :

- TR/MIN : vitesse
- Tête : pression : (Pa)
- Entraînement : tension ou PWM (selon le ventilateur)

Les icônes de sélection du ventilateur sont rouges si une erreur est détectée sur le ventilateur concerné.

Le bouton « noir » permet à l'utilisateur de retourner à l'écran précédent.

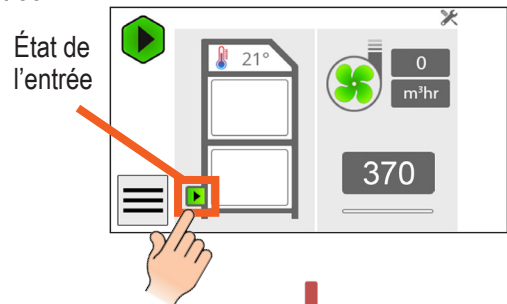

Écran d'information sur le système

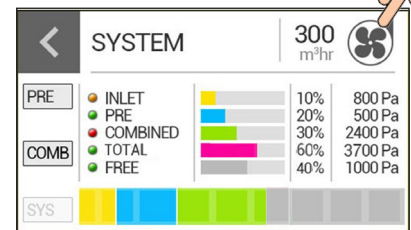

Home screen

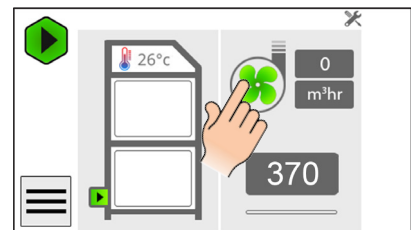

Écran de diagnostic du ventilateur

Bouton noir

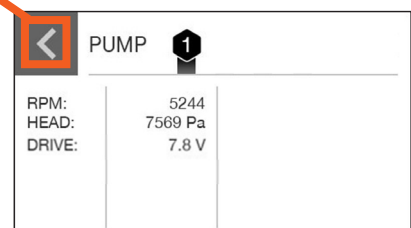

5.11.5. État du filtre

Les écrans « Combiné » et « Préfiltre » contiennent toutes les données relatives à l'état du filtre combiné et du préfiltre.

- Référence : Référence du filtre requis
- Blocage : niveau de blocage du filtre par rapport à la pression système réalisable (%)
- Pression : Pression différentielle au sein du filtre (Pa)

Écran du préfiltre

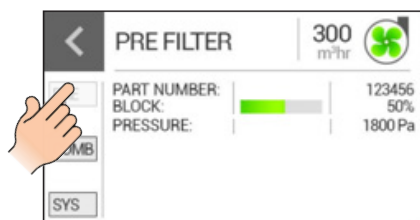

Écran du filtre combiné

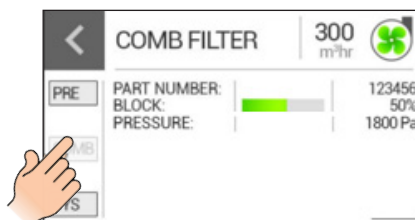

5.11.6. Température du système

Le système dispose d'un déclencheur thermique interne qui détecte la température dans le compartiment des filtres. Lorsque la température dépasse monte au-dessus de 131 °F (55 °C), le système d'extraction arrête automatiquement le ventilateur et affiche le symbole indiqué ici.

Si ce symbole s'affiche, le système d'extraction doit être entièrement déconnecté de l'alimentation secteur et intégralement inspecté pour détecter l'origine de la hausse de température (y compris l'intérieur du préfiltre).

Une fois que le système d'extraction peut être remis en marche en toute sécurité et que la température interne a chuté en dessous de 122 °F (50 °C), le déclencheur thermique peut être réinitialisé. Pour ce faire, suivez la procédure suivante :

1. Coupez l'alimentation du système d'extraction.
2. Ouvrez la porte avant et retirez le filtre combiné.
3. Identifiez la découpe circulaire au niveau de la tablette de support, à l'avant du système d'extraction.
4. Dans la découpe se trouve un petit bouton rouge qui peut maintenant être enfoncé.
5. Remettez le filtre combiné en place, fermez la porte avant et rebranchez l'alimentation secteur.

La température interne du système d'extraction s'affiche sur l'écran, dans les formats suivants :

- Température : moins de 140 °F (60 °C) (gris)
- Température : plus de 140 °F (60 °C) (alarme)

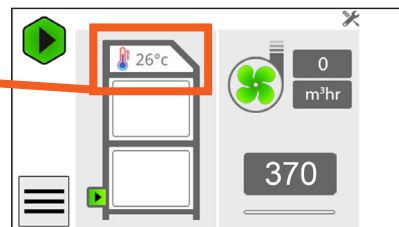
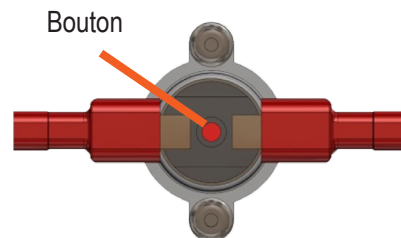
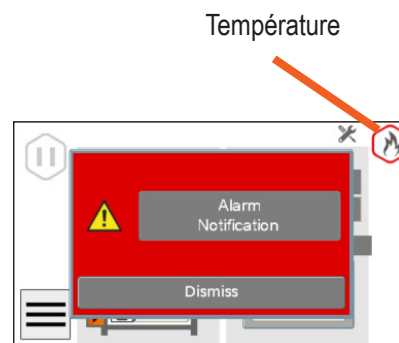

Si la température dépasse le seuil d'alarme, l'icône « Alarme » ci-dessous s'affiche pour attirer l'attention de l'utilisateur. Si cette température atteint 140 °F (60 °C), le ventilateur s'arrête et ne redémarre pas tant que la température n'est pas redescendue en dessous de 140 °F (60 °C) et que le système n'a pas été réinitialisé.



6 Entretien

6.1. Entretien R.-U.

La prescription 9 de la réglementation COSHH exige que tous les systèmes locaux de ventilation par aspiration soient soigneusement examinés et testés au moins une fois tous les 14 mois (cela se fait généralement sur une base annuelle). Le code de pratique approuvé recommande qu'un contrôle visuel soit effectué au moins une fois par semaine.

COSHH exige que l'inspection annuelle et le test soient réalisés par une personne compétente et que les résultats soient consignés dans un registre.

Veillez contacter le vendeur pour de plus amples informations sur l'inspection et l'homologation.

6.2. Entretien général

La maintenance se limite au nettoyage du système et au remplacement du filtre. Seuls des techniciens d'entretien formés par le fabricant sont autorisés à effectuer les tests et le remplacement des composants. Les travaux non autorisés ou l'utilisation de filtres de rechange non autorisés peuvent causer une situation potentiellement dangereuse et/ou endommager le système d'extraction. Cela annule la garantie du fabricant.

6.2.1. Nettoyage du système d'extraction

Les systèmes d'extraction en acier inoxydable doivent être nettoyés à l'aide d'un nettoyant non acide pour acier inoxydable, conformément aux instructions du fabricant.

La finition à revêtement par poudrage peut être nettoyée à l'aide d'un chiffon doux et d'un détergent non agressif. N'utilisez pas un produit de nettoyage abrasif qui pourrait détériorer la finition.

Les entrées et sorties de refroidissement doivent être nettoyées une fois par an afin d'empêcher l'accumulation de poussières et la surchauffe du système d'extraction.

6.3. Remplacement des filtres

Le système Pro OS surveille constamment l'état du filtre. À mesure que le filtre se bouche, l'écran du Pro OS affiche l'icône du filtre correspondant qui se remplit (se reporter à la section 5.11 pour les détails de l'écran).

Il est recommandé de remplacer les filtres tous les 12 mois, à moins que le système ne vous invite à le faire plus fréquemment. Les utilisateurs doivent garder une trace de ces remplacements.

Une attention particulière doit être portée au filtre lorsque l'écran affiche les alarmes de filtre bloqué/signal de sortie du filtre ou lorsque le système d'extraction n'élimine plus les fumées de manière efficace.

Il est recommandé d'avoir un jeu de filtres à disposition sur le lieu d'utilisation pour éviter que le système d'extraction ne reste indisponible trop longtemps. Les numéros de référence des filtres de rechange figurent sur les filtres installés dans votre système.

Pour éviter tout risque de surchauffe, les systèmes d'extraction ne doivent pas être mis en fonctionnement si le filtre est encrassé ou si les entrées et sorties sont bouchées par la poussière.

6.3.1. Remplacement du préfiltre

Référez-vous à la section 2.2 pour les exigences liées à l'EPI.

Pour retirer et remplacer le préfiltre, suivez la procédure décrite ci-dessous.

1. Coupez l'alimentation électrique du système d'extraction.
2. Desserrez les loquets à l'avant du système d'extraction et ouvrez la porte.
3. Le préfiltre représente la partie inférieure des deux filtres. À l'aide de la poignée à l'avant du filtre, sortez-le du système d'extraction. **Important : la poignée ne doit être utilisée que pour sortir le filtre.**
4. Une fois retirés, les filtres usagés doivent être emballés et scellés.
5. Glissez le nouveau filtre et veillez à ce qu'il soit complètement inséré et correctement positionné sur l'embout, à l'arrière du système d'extraction.
6. Fermez la porte et serrez les deux loquets.

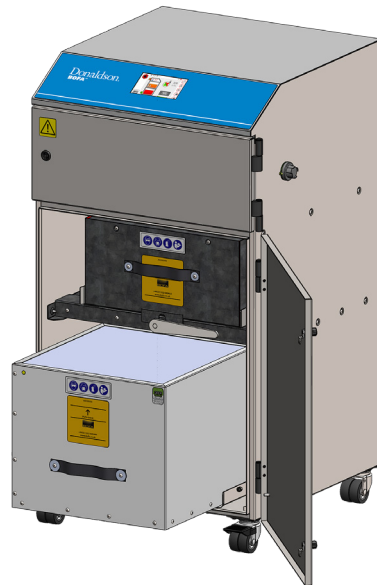

6.3.2. Remplacement du filtre combiné

Pour retirer et remplacer le filtre combiné, suivez la procédure décrite ci-dessous.

1. Coupez l'alimentation électrique du système d'extraction.
2. Desserrez les loquets à l'avant du système d'extraction et ouvrez la porte.
3. Le filtre combiné représente la partie supérieure des deux filtres. Tournez le levier situé sous le filtre de 180° pour abaisser le filtre combiné.
4. À l'aide de la poignée se trouvant à l'avant du filtre, sortez-le du système en veillant à le soutenir lorsqu'il se détache, en raison de son poids. **Important : la poignée ne doit être utilisée que pour sortir le filtre.**
5. Une fois retirés, les filtres usagés doivent être emballés et scellés.
6. Glissez le nouveau filtre en veillant à ce qu'il soit complètement inséré et correctement positionné.
7. Tournez de nouveau le levier de 180° pour soulever le filtre.
8. Fermez la porte et serrez les deux loquets.
9. Rebranchez l'alimentation.

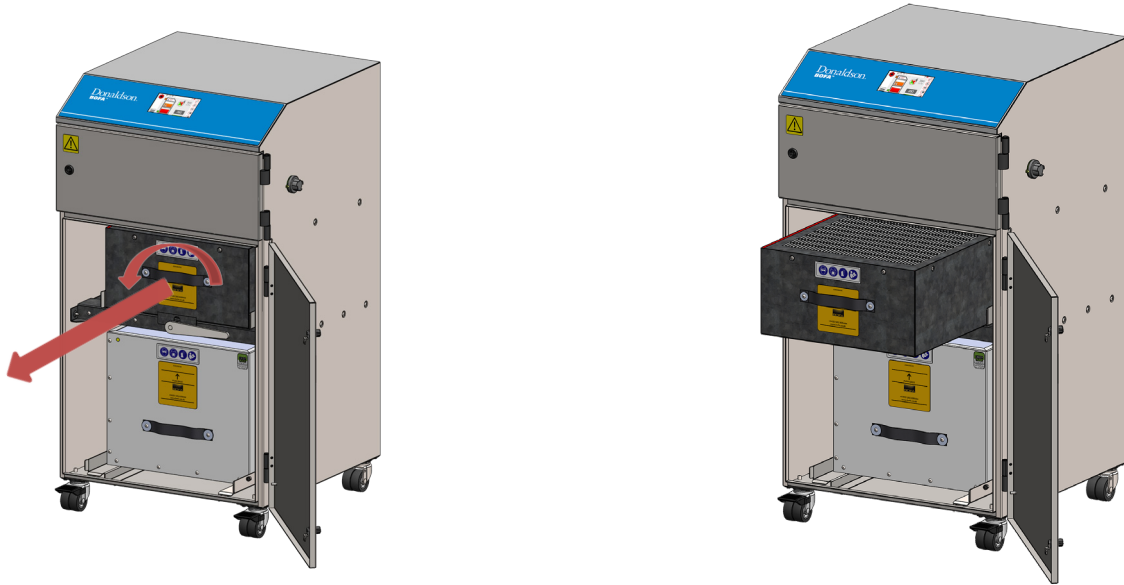

Les deux filtres DOIVENT être installés lorsque le système d'extraction est en cours d'utilisation. Si le filtre combiné n'est pas installé correctement, le système Pro OS empêchera le ventilateur de tourner.

7 Écran du système

7.1. Connectivité USB

Pour le téléchargement et le transfert, le système doit être allumé avant que la clé USB ne soit insérée. Une fois allumé, le Pro OS permet de transférer ou de télécharger des données vers/depuis le système :

Transfert

- Fichiers de configuration (fournis par Donaldson BOFA)
- Mises à jour logicielles (fournies par Donaldson BOFA)

Téléchargement

- Fichier des données du système

Le Pro OS permet à l'utilisateur de choisir entre le transfert et le téléchargement des données. Si aucune donnée transférée à installer n'est détectée, le Pro OS ne permettra à l'utilisateur que d'effectuer un téléchargement :



7.1.1. Transfert/téléchargement

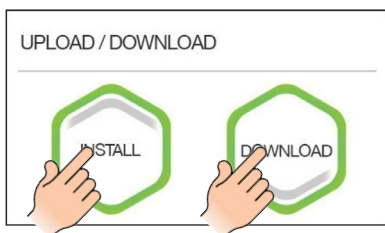

Les deux options sont disponibles

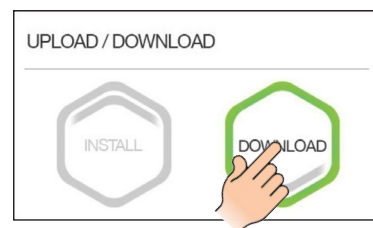

Aucune donnée détectée
- « Téléchargement » disponible

Si l'utilisateur clique sur « Installer » dans l'écran de sélection « Transfert/téléchargement », il sera redirigé vers l'écran « Transfert ». Deux types de transfert sont disponibles :

- Données de configuration : Paramètres de configuration du système d'extraction
- Logiciel : Fichier de mise à jour logicielle

Le Pro OS lit les données de la clé USB insérée et active l'icône du choix de fichier si un fichier correspondant est détecté :

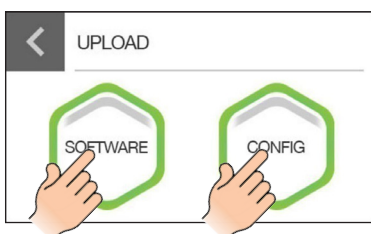

Écran « Transfert » –
fichier logiciel et fichier de configuration détectés

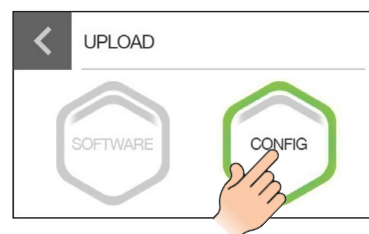

Écran « Transfert » –
fichier de configuration uniquement détecté

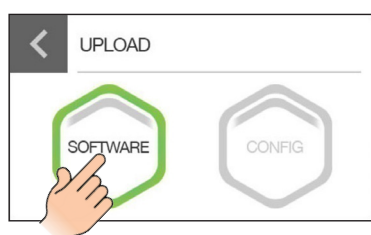

Écran « Transfert » –
fichier logiciel uniquement détecté

Une fois que l'utilisateur a sélectionné l'action requise, le système l'invitera à confirmer :

- Non : Permet à l'utilisateur de retourner à l'écran précédent.
- Oui : Initie l'action sélectionnée.

Une fois l'action confirmée, le système l'initie. Une barre de progression et des valeurs numériques informent l'utilisateur sur l'état d'avancement :

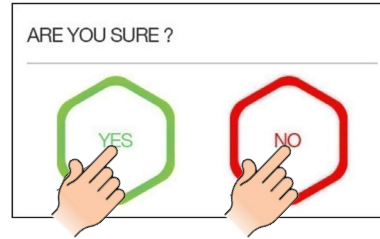

Écran « Confirmation »

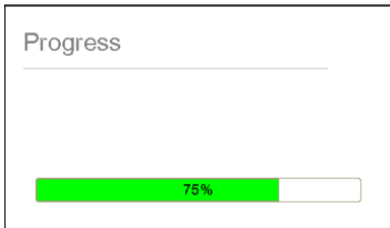

Écran « Progression »
- action en cours

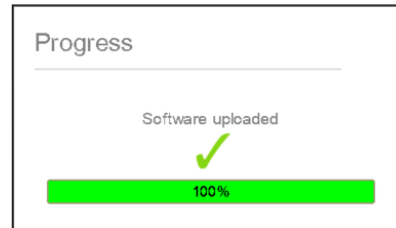

Écran « Progression »
- action terminée avec succès

Une fois l'action terminée, le système doit redémarrer.

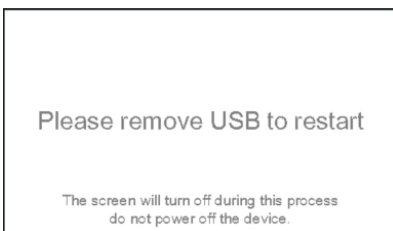

Écran « Redémarrage »

8 Dépannage

8.1. Indicateur de défauts

Dans le cas peu probable où le système d'extraction présenterait d'autres défauts, veuillez contacter votre représentant local.

8.2. Alarmes du système

La barre des « notifications d'alarme » se remplit d'alarmes lorsqu'elles sont déclenchées. Les icônes des alarmes s'affichent de haut en bas, repoussant les anciennes alarmes vers le bas (les alarmes les plus importantes restent en haut). Les alarmes sont supprimées lorsque les problèmes sont corrigés. La barre peut afficher jusqu'à cinq alarmes à la fois. Si plusieurs alarmes sont déclenchées, il suffit de sélectionner l'une des icônes d'alarmes pour accéder à l'écran « Alarmes » où toutes les alarmes actives sont visibles.

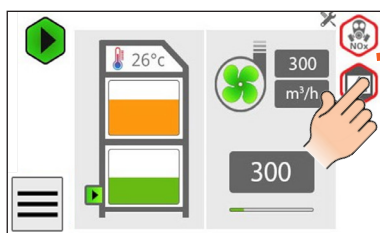
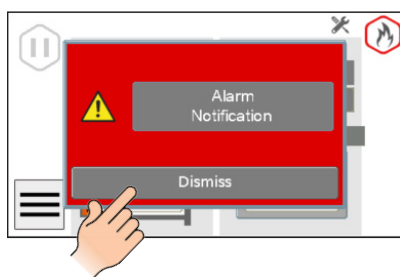

Barre des notifications d'alarme

Pressez un bouton d'alarme pour obtenir plus de détails.

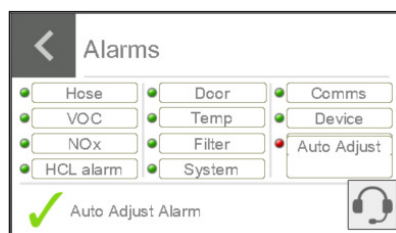
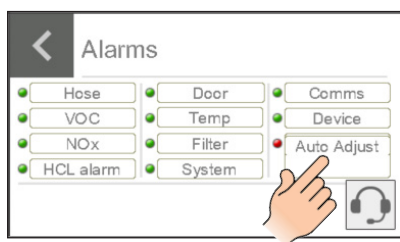

Les alarmes actives sont affichées en rouge. Les alarmes standard qu'indiquera le système sont indiquées dans le tableau ci-dessous, les autres ne sont pertinentes que lorsque l'option en question est incluse :

Icône d'alarme	Fonction
	Température
	Tuyau bloqué
	Filtre combiné non installé correctement
	Surchauffe de la carte du Pro OS
	Défaut système
	COV

8.2.1. Protection thermique

Si le système détecte une température interne supérieure à 131 °F (55 °C), il arrêtera automatiquement le système d'extraction pour éviter d'endommager ses composants internes. Une fois que la température interne aura baissé à 122 °F (50 °C), le système d'extraction pourra redémarrer. Pour redémarrer le système d'extraction après une alarme de surchauffe, le bouton de réinitialisation sur le déclencheur thermique doit être pressé (se reporter à la section 5.11.6).

8.2.2. Tuyau obstrué

Cette alarme s'active lorsque le système détecte un blocage total dans l'installation. Le système interprète une obstruction totale comme un pic de vide dans le conduit, indiquant que le système d'extraction ne peut maintenir le débit d'air défini en raison de l'obstruction.

À ce moment-là, la vitesse du ventilateur augmente normalement. L'obstruction doit persister dans le conduit pendant plus de 5 secondes pour déclencher l'alarme.

Pour éliminer le blocage, coupez l'alimentation électrique du système d'extraction, enlevez le tuyau flexible, éliminez la cause du blocage et reconnectez le tuyau comme il l'était précédemment.

8.2.3. Filtre combiné non installé correctement

Si le filtre combiné n'a pas été correctement installé, ce symbole s'affichera. Une fois que le filtre combiné aura été correctement installé, cette alarme disparaîtra. Pour les informations sur le remplacement du filtre combiné, voir la section 6.3.

8.2.4. Surchauffe de la carte du Pro OS

La carte du Pro OS dispose d'une protection thermique qui prévient d'éventuels dommages aux composants à des températures élevées. Elle est réglée sur 149 °F (65 °C). Une fois que la température interne aura chuté en dessous de 140 °F (60 °C), le système d'extraction pourra redémarrer.

8.2.5. Défaut système

L'alarme de défaut système s'affiche en cas de défaillance de l'une des alarmes suivantes :

- Tuyau bloqué
- Préfiltre plein
- Filtre combiné plein
- Ajustement automatique

8.2.6. Capteur COV

Le capteur COV surveille en permanence les gaz d'échappement du système d'extraction.

Si le niveau de COV détectés dans les gaz d'échappement excède le niveau en PPM (parties par million) prédéfini par Donaldson BOFA, le charbon à l'intérieur du filtre est saturé. Ceci déclenche l'alarme de gaz et l'icône en forme de masque à gaz s'affiche.

Suppression de l'alarme de gaz

À ce stade, le système d'extraction doit être débranché et un nouveau filtre combiné installé. L'alarme s'efface une fois que le nouveau filtre est installé.

8.2.7. Ajustement automatique

Au moment du premier réglage du débit d'air de votre nouveau système d'extraction, le Pro OS détectera si le débit d'air souhaité peut être obtenu avec la configuration adoptée au moment de l'installation. Si l'installation engendre trop de perturbations pour que le débit d'air souhaité soit obtenu, la fonction de réglage automatique sera activée :

1. La case « Point de consigne du débit d'air » commence à clignoter en rouge.
2. La valeur affichée du débit d'air réel diminue de manière à afficher le débit le plus élevé qui peut être atteint.
3. Le débit d'air se stabilise et la case rouge ainsi que l'icône de défaillance du système disparaissent.

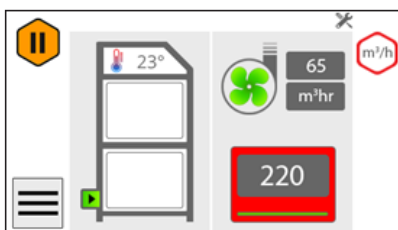

8.3. Défaut du ventilateur

En cas de défaillance du ventilateur installé dans le système, l'icône du ventilateur devient rouge et le système d'extraction s'arrête. En pressant l'icône rouge, le système passe à l'écran de diagnostic du ventilateur.

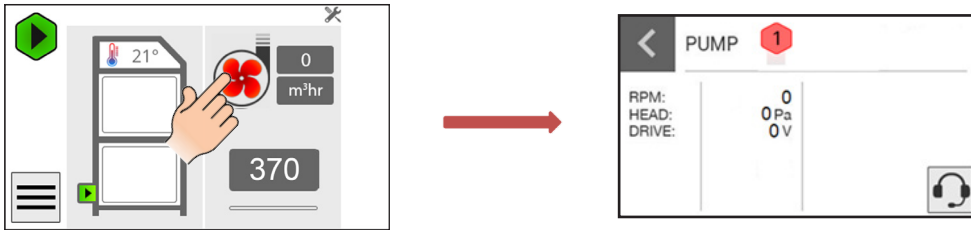

9 Pièces de rechange

9.1. Pièces détachées consommables

Le système d'extraction contient un préfiltre et un filtre combiné. Ceux-ci doivent être remplacés lorsque le système Pro OS vous invite à le faire (voir la section relative à l'entretien pour le remplacement des filtres), si le système d'extraction ne fonctionne plus de manière efficace ou au moins une fois tous les 12 mois.

Dans le cadre de la maintenance, il est important que les filtres soient remplacés par des filtres Donaldson BOFA identiques. Pour en commander, référez-vous au numéro de référence figurant sur le filtre installé dans votre système d'extraction. Voir les références ci-dessous :

1. 1UA1030156 (préfiltre)
2. 1UA1030155 (filtre combiné)

9.2. Protocole d'entretien

La fonction d'enregistrement des données Pro OS permet de récupérer les intervalles de changement du filtre. Les utilisateurs peuvent également enregistrer les changements dans le tableau ci-dessous.

Numéro de série du système d'extraction :

Préfiltre (1UA1030156)		Filtre combiné (1UA1030155)	
Date	Ingénieur	Date	Ingénieur

9.3. Mise au rebut du filtre

Le préfiltre et le filtre combiné sont fabriqués à partir de matériaux non toxiques. Les filtres ne sont pas réutilisables. Il n'est pas recommandé de les nettoyer. La méthode d'élimination des filtres usagés dépend des matières retenues.

À titre indicatif :

Dépôts	Liste CED*	Commentaire
Non dangereux	15 02 03	Peuvent être éliminés en tant que déchets non dangereux.
Dangereux	15 02 02M	Le type de danger doit être identifié et les risques associés définis. Les seuils pour ces risques peuvent être comparés à la quantité de matériaux présents dans les filtres pour voir s'ils entrent dans la catégorie des déchets « dangereux ». Si tel est le cas, les filtres doivent être éliminés selon les règlements locaux/nationaux en vigueur.

*Catalogue Européen des Déchets

10 Caractéristiques du système

Système d'extraction: **AD Oracle Pro OS et Connect**

Débit minimal 59 cfm (100 m³/h)

Débit maximal: 217 cfm (370 m³/h) à 230 V et
206 cfm (350 m³/h) à 100 V

Poids: 157 lbs (71 kg)

Système de mesure du débit d'air: Girouette

Pression d'aspiration: 96 mBar

Ventilateur: Ventilateur centrifuge

Puissance: 1,2 kW

Niveau sonore: En dessous de 80 dB (A) (à la vitesse de
fonctionnement normale)

Hauteur maximale : 2000 m

Alimentation électrique: 100-230 V (+/-10%)

Fréquence: 50/60 Hz

Courant de pleine charge: 12.5 A

Nbre de phases: 1

Ethernet: RJ45

Alimentation électrique: 230 V (+/-10%)

Fréquence: 50/60 Hz

Courant de pleine charge: 10 A

Nbre de phases: 1

Ethernet: RJ45

Utilisation en intérieur uniquement

Surtension de catégorie II

Niveau de pollution 2

Ne convient pas à une utilisation dans les applications humides

Taille :

	Impérial (pouces)	Métrique (mm)
Hauteur	39,2	995
Largeur	21,5	547
Profondeur	24,6	626

Filtres :

Type de filtre	Surface	Efficacité
Préfiltre	129,1 pieds carrés (12 m ²)	F8 ePM1 @ 70%
Filtre combiné	32,3 pieds carrés (3 m ²)	99,995% @ 0,3 micron

Filtre combiné (section gaz) :

Filter type	Carbon type	Volume
Filtre combiné (gaz)	Charbon actif	15,5 l

Conditions environnementales de fonctionnement :

Température : +41 °F (5 °C) à + 104 °F (40 °C)

Humidité : Max 80 % HR jusqu'à 87,8 °F (31 °C)

Max 50 % HR @ 104 °F (40 °C)

Les fumées/gaz de process entrant dans ce système doivent être dans la plage de température ci-dessus.

Le schéma de câblage et la liste des pièces de rechange sont disponibles sur demande.

11 Coordonnées

Siège social Donaldson BOFA – Royaume-Uni et reste du monde :

19-20 Balena Close

Creekmoor Industrial Estate

Poole

Dorset

BH17 7DU

Royaume-Uni

Tél. +44 (0) 1202 699 444

E-mail : bofasales@donaldson.com

Siège Donaldson BOFA en Allemagne :

E-mail : bofavertrieb@donaldson.com

Siège Donaldson BOFA aux États-Unis :

303 S Madison Street

Staunton, Illinois

USA 62088

Tél. +1 (618) 205 5007

E-mail : bofasalesus@donaldson.com

12 Rapport d'inspection



Donaldson
BOFA™

Rapport d'inspection

Système local de ventilation des gaz d'échappement

Loi de 1974 sur la santé et la sécurité au travail - Contrôle des substances dangereuses pour la santé - Règlement 9 (2002) Examen approfondi et essai des systèmes de ventilation locaux

Société :	Désignation du système :	Date d'installation du système :
Personne responsable :		

Plans d'inspection et de maintenance

1. Contrôles quotidiens.
2. Inspection hebdomadaire de l'enceinte de process, du point d'extraction, du tuyau/conduit et du système d'extraction.
3. Inspection mensuelle de l'enceinte de process, du point d'extraction, du tuyau/conduit et du système d'extraction.
4. Inspection annuelle /essai.

Enceinte de process, point(s) d'extraction, tuyau/conduit et système d'extraction.

Registre d'inspection et de maintenance

1. Inspection quotidienne

Inspection du processus pour s'assurer que les dispositifs d'extraction/suceurs/enceintes/tuyaux sont en place et bien positionnés. Examen du système d'extraction pour s'assurer de son fonctionnement. Cette tâche doit être exécutée par l'opérateur. Inspection quotidienne non enregistrée.

2. Inspection hebdomadaire

Inspection hebdomadaire, par le superviseur, de l'état des dispositifs d'extraction/suceurs/enceintes/tuyaux et du système d'extraction à la recherche de dommages, des modifications (pièces ajoutées ou retirées) et du fonctionnement correct, etc. Vérifier également si toutes les inspections quotidiennes ont été effectuées. Cocher les cases pour confirmer le bon état du système/les modifications apportées. Ajouter les détails des modifications.

Signaler les modifications au directeur technique. Enregistrer les mesures correctives prises.

Numéro de semaine	Date	Système en bon état	Modifications apportées au système	Détails des modifications/réparations, etc.	Initial
1					
2					
3					
4					
5					
6					
7					
8					
9					
10					
11					
12					
13					
14					
15					
16					
17					
18					
19					
20					
21					
22					
23					
24					
25					

Inspection hebdomadaire, par le superviseur, de l'état des dispositifs d'extraction/suceurs/enceintes/tuyaux et du système d'extraction à la recherche de dommages, des modifications (pièces ajoutées ou retirées) et du fonctionnement correct, etc. Vérifier également si toutes les inspections quotidiennes ont été effectuées. Cocher les cases pour confirmer le bon état du système/les modifications apportées. Ajouter les détails des modifications.

Signaler les modifications au directeur technique. Enregistrer les mesures correctives prises.

Numéro de semaine	Date	Système en bon état	Modifications apportées au système	Détails des modifications/réparations, etc.	Initial
26					
27					
28					
29					
30					
31					
32					
33					
34					
35					
36					
37					
38					
39					
40					
41					
42					
43					
44					
45					
46					
47					
48					
49					
50					
51					
52					

Enceinte de process, point(s) d'extraction, tuyau/conduit et système d'extraction.

Registre d'inspection et de maintenance

3. Inspection mensuelle

En plus des contrôles hebdomadaires, déconnecter les tuyaux et vérifier la présence de blocages ainsi que le fonctionnement silencieux du ventilateur, les traces de poussières ou de vapeur / gaz / odeur. Cocher les cases pour confirmer le bon état du système/les modifications apportées. Ajouter les détails des modifications. Signaler les modifications au directeur technique. Enregistrer les mesures correctives prises.

Numéro de semaine	Date	Système en bon état	Modifications apportées au système	Détails des modifications/réparations, etc.	Initial
1					
2					
3					
4					
5					
6					
7					
8					
9					
10					
11					
12					

4. Inspection annuelle

	Commentaires	Signature du superviseur :	Date :
L'entretien annuel comprend tous les contrôles réguliers, l'inspection de l'état des filtres, du ventilateur et du système électrique, ainsi que le remplacement des filtres (s'ils n'ont pas été remplacés au cours des 12 derniers mois).			
Inspection et test annuels complets du système LEV conformément à la prescription 9 du règlement C.O.S.H.H. (intervalle maximum de 14 mois), rapport inclus.			